

# Hókarom felszerelési és használati útmutató

A készlet három részegységből áll:

**Hókarom tartó doboz** (A gumiabroncs méretére való)

- 2 db műanyag tárcsa
- 18 db kar
- 1 db tároló

**Adaptert tartalmazó doboz**

- 1 csomag csavarkészlet (2-es, 3-as és 4-es jelű)
- 2 db fém tartólemez (5-ös jelű)
- 2 db műanyag rögzítő tárcsa (6-os jelű)
- 2 db műanyag dístárcsa (7-es jelű)
- 1 db csőkulcs (8-as jelű)
- 1 db hajtószár (9-es jelű)

**Körmös anya készlet** (kerékcsavar méretéhez illeszkedő)

- 10 db körmös anya (A jelű)
- 10 db behúzó kúp (B jelű)

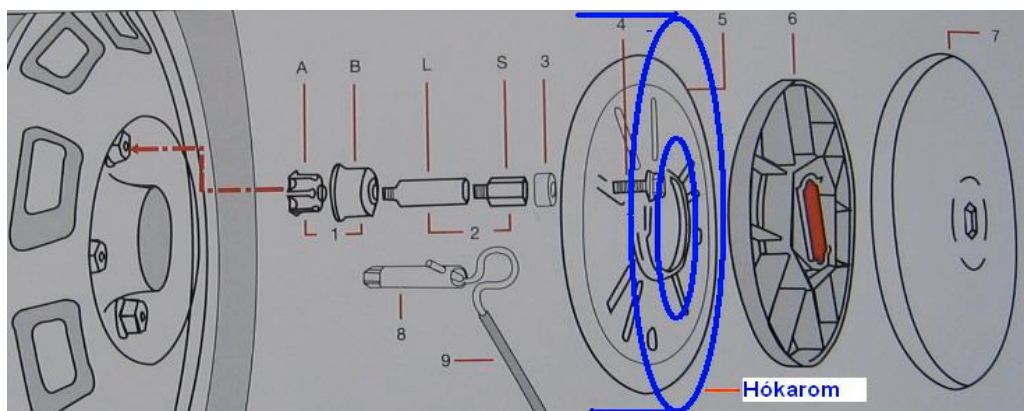

**Felszerelési tanácsok:**

- Ellenőrizze, hogy a gumiabroncs méretéhez megfelelő a hókarom mérete.
- Célszerű az adaptert téli szezon elején illetve elindulás előtt felszerelni.
- A hókarom felszereléséhez használt csavarokat az előírt nyomatékkal húzza meg, ami a mellékelt hajtószáron hajlított hurok belső szárainak érintkezését jelenti.
- A keréknyomásokat állítsa be az előírt értékre.
- A hókarmokat a hajtott kerékre szerelje fel.
- 6 kerékcsavar esetén csak 3-ra (egymáshoz képest 120 fokban) szereljen körmös anyát.
- Felszerelési segítségért forduljon a termék eladóójához.

# FELSZERELÉS

1. Szerelje össze a hókarmokat és a hordozó tárcsát.
2. Állítsa a karom rögzítőgyűrűt a megfelelő állásba. (S rövidebb vagy L hosszabb)

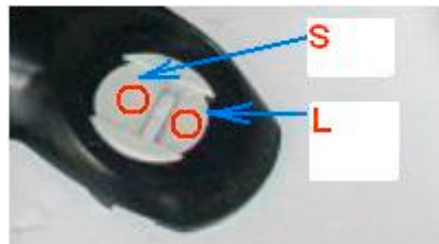

3. Készítse elő a gépkocsi kerekét a szerelésre.



4. Mérje meg a kerék síkjától a kerékcsavarig való távolságot az adapter dobozban található mérőnyelv segítségével.



5. Az adapter dobozból állítsa össze a megfelelő csavarkombinációt, mellyel fel lehet csavarozni az adaptert, azaz a fém tartólemezt.

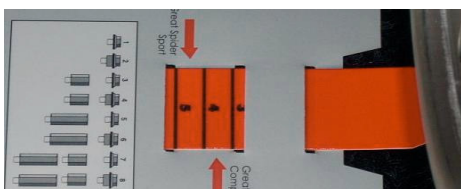

6. Illessze a kerékcsavarokra a körmös anyákat és behúzó kúpot, majd a mellékelt kulccsal húzza meg.

**FIGYELEM** : A meghúzást az omega alakú hajtószárral úgy végezze, hogy a fémhurok belső szárainak összeérése után ne húzza tovább a csavart.

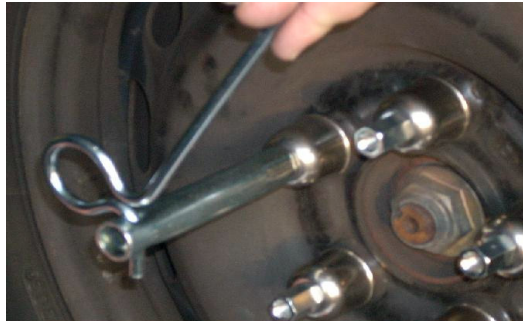

7. Készítse elő az tartólemezt a felszerelésre, majd rögzítse a csavarokkal. A lemezen a kerékcsavarok számának megfelelő számozást talál a könnyebb szerelés végett.



**FIGYELEM** : Helyes felszerelés esetén a kerék síkja és a fém tartólemez síkja között a távolsága kb. 1 cm.



8. Forgassa el azt a két karmot, amely a talajjal érintkezik, hogy felszerelhesse a hókarom egységet.



9. Illessze a hókarmot a gumiabroncsra, és határozott nyomással minden egyes karmot toljon a gumiabroncs futófelületére.



10. Illessze az adapter lemez középre a műanyag rögzítőtárcsát, és fordítsa el, amíg az jól hallható kattanással rögzül a fém hordozótárcsán.



11. Ellenőrizze a felszerelés helyességét és a megfelelő rögzítettséget.



12. A biztonsági előírások, a közlekedésbiztonsági szabályok és fokozott gondosság betartásával használja a terméket.

## LESZERELÉS

1. A leszereléshez guruljon sík felületre.
2. A hókarom levételéhez húzza kifelé a piros színű rögzítőkart, majd fordítsa el addig, amíg a műanyag rögzítő tárcsát le tudja venni a kerékről.

3. Fejtse le a futófelületre kapaszkodó karmokat.

MEGJEGYZÉS : A kerék alatt levő karmokat ne feszegesse.



4. Guruljon a gépkocsival kicsit előre vagy hátra, és a hókarom lefordul a kerékről.

5. Szerelje fel a fém tartólemezt a csőkulcs segítségével a díztárcsákra.



6. Szezonvégi leszerelés esetén vegye le a díztárcsákat, csavarja ki a csavarokat és körmös anyákat, behúzó kúpokat, majd a hókarom összes egységet mossa le és szárítsa ki.

**FIGYELEM** : Tárolás közben ne helyezzen semmilyen tárgyat a hókarom alkatrészeire.

### **Biztonsági előírások:**

- A terméket nagyon gondosan és szakszerűen szerelje fel.
- Hókarom használata esetén kerülje a hirtelen fékezést és gyorsítást.
- A hókarom jeges és havas úton használható.
- Hókarommal való haladás sebessége ne haladja meg a 40 km/ó-t.
- Tartsa be a közlekedésbiztonsági szabályokat.
- A legnagyobb körültekintés mellett használja a terméket.